

Муфта FRIAFIT® AM SDR 17

для соединения труб, выполненных из полиэтилена высокой плотности (PE-HD) и относящихся к SDR¹ от 17 до 33, используемых в трубопроводах систем водоснабжения, канализации и отвода смешанных сточных вод.

Марка полиэтилена: PE 100.

Максимально допустимое рабочее давление: 10 бар

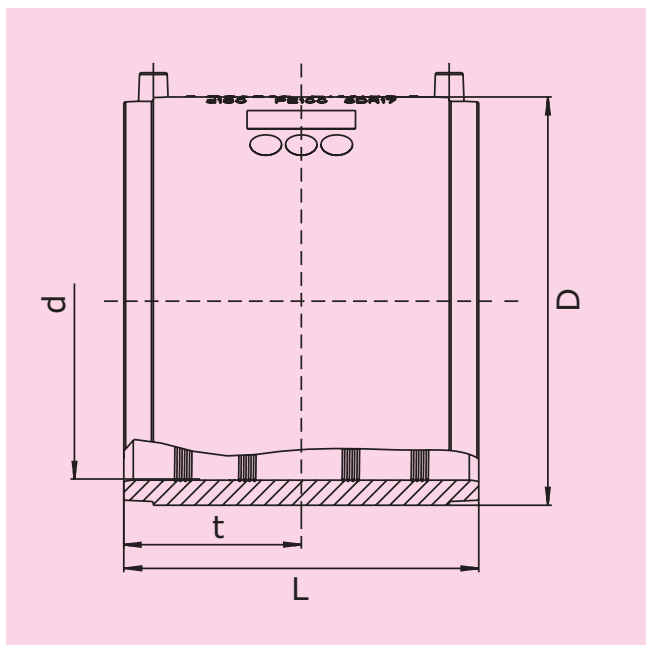

d	Артикул.	Статус наличия	VE ²	PE ³	D	L	t	Масса, кг/шт.
110	680001	1	24	192	130	160	80	0,600
125	680013	1	22	176	146	160	80	0,620
160	680002	1	12	96	184	180	90	1,100
180	680003	1	8	64	207	180	90	1,700
200	680004	1	1	56	229	180	90	3,200
225	680005	1	4	32	254	200	100	2,000
250	680006	1	1	33	282	220	110	3,100
280	680007	1	1	32	316	220	110	3,700
315	680008	1	1	24	355	220	110	4,900
355	680009	1	1	20	400	220	110	6,100
400	680010	1	1	12	450	220	110	7,850
450	680011	1	1	6	506	270	135	8,400
500	680012 ①	1	1	4	562	270	135	14,900
560	680018 ①	1	1	2	630	380	190	24,800
630	680019 ①	1	1	2	710	420	210	36,800

① Отдельные зоны сварки.

Присвоены знака технического контроля DVGW², рег. №№ DV-8606BO6114 и DV-8606BO6115

1 SDR = Standard Dimension Ratio = стандартное отношение размеров (отношение наружного диаметра к толщине стенок трубы, обычно применяется к термопластичным трубам).

2 VE = количество изделий в упаковке.

3 PE = количество изделий на паллете.

4 DVGW = Deutscher Verein des Gas- und Wasserfaches = Немецкий союз газо- и водоснабжения

Важная информация о практическом применении муфт AM марки FRIAFIT® приведена на обороте данного листа.

Муфта FRIAFIT® AM SDR 17

для соединения труб, выполненных из полиэтилена высокой плотности (PE-HD) и относящихся к SDR¹ от 17 до 33, используемых в трубопроводах систем водоснабжения, канализации и отвода смешанных сточных вод.

Марка полиэтилена: PE 100.

Максимально допустимое рабочее давление: 10 бар

Области применения

Муфты типа AM марки FRIAFIT® призваны обеспечивать герметичное с аксиальным силовым замыканием соединение отдельных труб из полиэтилена высокой плотности в единый трубопровод.

Возможны также следующие, дополнительные варианты применения рассматриваемых муфт:

- подсоединение к уже имеющейся трубопроводной линии различных переходных деталей;
- перекрывание и/или герметизация локальных повреждений труб.

Указания по выполнению работ

Герметичное и надежное с аксиальным силовым замыканием соединение труб муфтами марки FRIAFIT® производится сваркой по методу FRIAFIT®.

Подготовка концов труб к соединению осуществляется обычным порядком (см. также «Руководство по монтажу» для канализационной трубопроводной системы FRIAFIT®), т.е. с концов труб удаляется оксидная плёнка и производится их чистка.

Чтобы обеспечить качественное перекрывание иногда довольно значительного (более 1 мм, макс. 3 мм) кольцевого зазора между муфтой и трубой.

Девять убедительных доводов в пользу применения муфт AM марки FRIAFIT®:

- Значительная глубина муфты обеспечивает выдерживание трубой нужного для монтажа направления и без применения каких-либо дополнительных крепёжных приспособлений.
- Гарантированно обеспечивает герметичное соединение труб с аксиальным силовым замыканием, устойчивое к разрушающему воздействию корней растений.
- Жёстко закреплённая нагревательная спираль открытого типа обеспечивает непосредственную передачу тепловой энергии на трубу.
- Очень широкие зоны сварки в сочетании с очень большой глубиной посадки муфты на концы трубы.
- Ускоренная сварка при очень быстром остывании.
- Наличие холодных зон по бокам и посередине муфты.
- Имеется исполнение в виде ремонтной (надвижной) муфты без упора в центральной части.
- Наружное армирование фитинга препятствует деформации муфты во время сварки.
- Имеется штрих-код, позволяющий осуществлять полностью автоматическое сваривание таких муфт с трубами из полиэтилена высокой плотности, относящихся к типам SDR с 33 по 17 включительно. При сварке автоматически учитывается также и температура окружающей среды (функция температурной компенсации).

Дополнительную информацию по данному вопросу Вы сможете получить у консультантов сервисной службы, а также у других специалистов, занимающихся нашей продукцией марки FRIALEN и FRIAFIT. Обращайтесь к нам!

Загрузку файлов с техническими паспортами наших изделий можно произвести через интернет по адресу www.friafit.de

FRIATEC Aktiengesellschaft · Division Technische Kunststoffe
Postfach (п/я) 71 02 61 · 68222 Mannheim (г. Мангейм, ФРГ)
Телефон: +49 621/4861705 · Телефакс: +49 621/479196
Internet: www.friafit.de · E-mail: info-friafit@friatec.de



an OAliaxis company